



# LANCER



LANCER  
Jet fighter

## מפרט צבעים



כסף A31



אדום בורדו P26



אפור טיטאניום U17



בז' שמפניה A17



שחור X42



כחול D06



לבן W37







## מפרט אבזור

Sport	Instyle	רמת גימור	
1.6 ליטר בנזין	1.6 ליטר בנזין	מנוע	
4	4	מספר דלתות	
אוטומטית 4 הילוכים	אוטומטית 4 הילוכים	תיבת הילוכים	
+	+	מושבים בריפוד בד	<b>פנים ונוחות</b>
+	+	הגה כח מתכוונן בעל 3 צלעות בציפוי עור עם שליטה על מערכת השמע	
+	+	ידית תיבת הילוכים בציפוי עור	
+	+	ידית איתות עם מצב נוחות	
+	+	מזגן אוטומטי עם בקרת אקלים	
+	+	נעילת דלתות מרכזית	
+	+	4 חלונות חשמל	
+	+	ידיות דלתות פנימיות בצבע כרום	
+	+	מערכת שמע מקורית הכוללת רדיו דיסק, קורא MP3, שקעי AUX לחיבור נגן חיצוני, 6 רמקולים מקוריים	
+	+	תצוגת לוח שעונים LCD צבעונית הכוללת מידע אודות: מחשב דרך, התראה לטיפול, טמפרטורה חיצונית, מצב מיכל דלק, מצב תיבת הילוכים	
+	+	מגבים בעלי רגישות למהירות הנסיעה	
+	+	קונסולה מרכזית עם תא אחסון ומשענת יד	
+	+	מחזיק כוסות כפול	
+	+	תאי אחסון לבקבוקים בדלתות הקדמיות	
+	+	משענת יד במושב האחורי הכוללת מחזיק ל-2 כוסות	
+	+	פתיחת מיכל הדלק ותא המטען ממושב הנהג	
+	+	תאורת מפות	
-	+	תאורה למושבים האחוריים	
+	+	תאורה בתא המטען	
+	+	מושב אחורי מתקפל ביחס 60:40	
+	-	חלון שמש חשמלי	<b>חוץ</b>
+	+	שמשות אחוריות כהות במיוחד	
(16") +	-	חישוקי סגסוגת קלה	



## מפרט אבזור

Sport	Instyle	רמת גימור	
+	+	פגושים בצבע הרכב	
+	+	פנסי הלוגן ראשיים עם כיוון גובה	
+	+	ידיות דלתות בצבע הרכב	
+	+	מראות צד חשמליות בצבע הרכב עם מפשיר אדים	
+	+	גריל קדמי עם מסגרת כרום	
+	+	מפתח עם שלט מובנה כולל פתיחת תא המטען	
		<b>7 כריות אוויר</b>	<b>בטיחות</b>
+	+	קדמיות לנהג ולנוסע	
+	+	צדיות לנהג ולנוסע	
+	+	כריות וילון	
+	+	כרית אוויר לכרכי הנהג	
+	+	אפשרות לניתוק כרית האוויר בצד הנוסע	
+	+	ESP - מערכת לבקרת יציבות ואחיזה (MASC/MATC)	
+	+	ABS/EBD - מערכת מבוקרת מחשב למניעת נעילה של הגלגלים בעת בלימה	
+	+	ESS - תאורת בלימת חירום (הבהוב פנסים אחוריים)	
+	+	חגורות בטיחות קדמיות עם קדם מותחן ELR מופעלות בעת בלימת חירום	
+	+	3 חגורות בטיחות מאחור עם קדם מותחן	
+	+	התראה לחגירת חגורות בטיחות קדמיות	
+	+	קורות חיזוק בדלתות להגנה מפגיעות צד	
+	+	שלדה הבנויה בטכנולוגיית RISE (Reinforced Impact Safety Evolution)	
+	+	הגה קורס בעת תאונה	
+	+	סוגר בטיחות לילדים בדלתות האחוריות	
+	+	פנס ערפל אחורי	
+	+	פנסי ערפל קדמיים	
+	+	משענות ראש קדמיות ואחוריות מתכווננות לגובה	
+	+	שני תופסני ISOFIX לעגינת מושב בטיחות לילדים במושב האחורי	
+	+	אימוביליזר מקורי - משבת מנוע	

Sport	Instyle			רמת גימור	
1.6 ליטר בנזין	1.6 ליטר בנזין			מנוע	
4	4			מספר דלתות	
אוטומטית 4 הילוכים	אוטומטית 4 הילוכים			תיבת הילוכים	
4,570		מ"מ	אורך כללי	<b>מידות ומשקולות</b>	
1,760		מ"מ	רוחב כללי		
1,480		מ"מ	גובה כללי		
2,635		מ"מ	בסיס גלגלים		
1,530		מ"מ	מיפשק גלגלים		
1,530		מ"מ			
140		מ"מ	מרווח קרקע (ללא מטען)		
1,280		ק"ג	משקל עצמי		
1,750		ק"ג	משקל כולל מורשה		
5		-	מספר מושבים		
DOHC MIVEC 16			סוג		<b>מנוע</b>
1,590		סמ"ק	נפח		
75.0/90.0		מ"מ	מהלך/קדח		
11.0		-	יחס דחיסה		
117/6,000		כ"ס/סל"ד	הספק מירבי		
15.7/4,000		קג"מ/סל"ד	מומנט פיתול		
180		קמ"ש	מהירות מירבית	<b>ביצועים</b>	
5.0		מטר	רדיוס סיבוב מינימלי		
(9.2) 10.9			צריכת דלק ק"מ/ליטר (ליטר/100 ק"מ)*		
(5.7) 17.5					
(7.0) 14.3					
48Ah		אמפר/שעה	מצבר	<b>מערכת חשמל</b>	
12V-85A		וולט/אמפר	אלטרנטור		
12V-1.2KW		וולט/קילוואט	מתנע		
ECI-MULTI			הזנת דלק רב נקודתית	<b>מערכת דלק</b>	
59		ליטר	קיבולת מיכל הדלק		
נטול עופרת			סוג דלק		
אוטומטית			סוג תיבת הילוכים	<b>העברת הכוח</b>	
2,842		הילוך ראשון	יחס העברה		
1,529		הילוך שני			
1,000		הילוך שלישי			
0.712		הילוך רביעי			
-		הילוך חמישי			
-		הילוך שישי			
2,480		הילוך אחורי			
4,625			יחס העברה סופי		
סבבת ומוט משונן, הגה כוח			תיבת ההגה	<b>מערכת היגוי</b>	
תומכות מקפירסון			קידמיים	<b>מיתלים</b>	
רב זרועי			אחוריים		
15" דיסק מאוורר		אינצ'	קדמיים	<b>בלמים</b>	
14" דיסק		אינצ'	אחוריים		
סגסוגת קלה נ 6.5 x 16"	מתכת נכ 6.5 x 16"	אינצ'	סגסוגת קלה/פלדה	<b>חישוקים</b>	
205/60R16			קדמיים ואחוריים	<b>צמיגים</b>	



1. 7 כריות אוויר: קדמיות לנהג ולנוסע, צדיות לנהג ולנוסע, כריות וילון, כרית אייר לברכי הנהג
2. תצוגת לוח שעונים LCD צבעונית
3. חישובי סגסוגת קלה בקוטר 16" בדגם Sport
4. פנסי ערפל קדמיים



האביזרים בעמוד זה זמניים בחלק מרמות הגימור בלבד, בהתאם לרשום במפרט האבזור. התמונות להמחשה בלבד. ט.ל.ח. המפרט כפוף לשינוי ללא הודעה מוקדמת



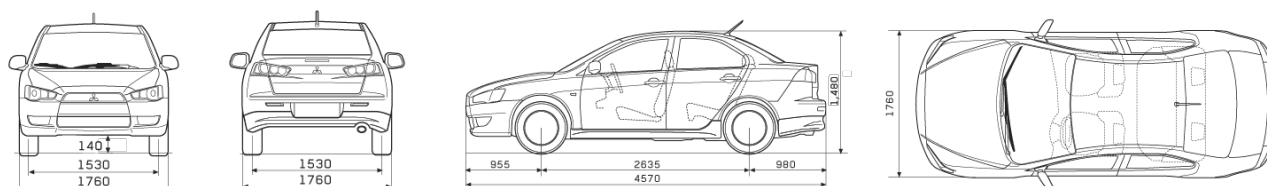

All measurements in millimetres

## דרגת זיהום אוויר מרכב מנועי\*\*

זיהום מזערי 1 2 3 4 5 6 7 8 9 10 11 12 13 14 15 זיהום מירבי

\* נתוני היצרן, עפ"י בדיקות מעבדה. תקן EEC/80/1268  
 \*\* הדרגה מחושבת לפי תקנות "אוויר נקי" (גילוי נתוני זיהום אוויר מרכב מנועי בפרטומות), התשס"ט 2009. ט.ל.ח.  
 \*\* דרגת הזיהום כפופה למועד שחרור הרכב ממכס על פי נוהל 02/2013

דרגת זיהום אוויר	נתוני צריכת דלק בליטרים ל-100 ק"מ*	עירוני	ערבתי	דגם
8	5.7	9.2	עירוני	לנסר סדאן אוטומטית INSTYLE
8	5.7	9.2	עירוני	לנסר סדאן אוטומטית SPORT

## רשימת מרכזי מכירה מיצובישי

03-5380888	בניין פירמידה, המסגר 38	ת"א
04-8522222	דרך יפו 145 א'	חיפה
02-6783820	האומן 9, תלפיות	ירושלים
04-6817444	שרוני מוטורס, א.ת. צפוני	קרית שמונה
04-6093021	אס. בי. אס, קדרון 1, א.ת. עפולה	עפולה
04-9955000	ג.פ.י, משה ברונשטיין, א.ת. עכו דרו	עכו
04-6336666	נירון מוטורס, קומבה 10, א.ת. דרומי	חדרה
09-8621177	מוסכי שיא בע"מ, פנקס 21	נתניה
09-7766400	אוטורן, התדהר 1	רעננה
03-5700888	י.שקד, ברוך הירש 17 (מול קניון איילון)	בני ברק
03-5583880	חולון מוטורס, הפלד 10, א.ת. חולון	חולון
03-9012200	הילוך שישי, דרך המכבים 48	ראשון לציון
08-9361770	אהרון לוי רחובות בע"מ, משה יתום 22, א.ת.	רחובות
08-6751144	רפי עמירה ובניו בע"מ, המרכבה 30, א.ת. צפוני	אשקלון
08-6250903/4	י.ב. שרותי רכב עמל 2, א.ת. מכתשים	באר שבע
08-6378333	אדומית, הדייג 20, א.ת.	אילת



או עד 100,000 ק"מ, הקודם מביניהם  
 שנתיים ראשונות ללא הגבלת ק"מ

למרכזי מכירה ושירות חייגו \*3151  
[www.mitsubishi-israel.co.il](http://www.mitsubishi-israel.co.il)

הידע והנתונים המופיעים בפרוספקט זה מתייחסים למגוון דגמים המשווקים במקומות שונים בעולם ומעודכנים למועד הבאת המקור הלוועזי לדפוס. ייתכנו הבדלים בין התיאור התמונות והנתונים המובאים בפרוספקט לבין הדגמים המשווקים על-ידי חברתנו, הן מבחינת המפרט הטכני והן מבחינת האביזרים, הציוד והמערכות הנלוות. כמו כן ייתכנו הבדלים בדגם מסוים, בהתאם לשינויים הנעשים מזמן לזמן. האביזרים ו/או המערכות המפורטים בפרוספקט זה מצויים בחלק מהדגמים. אין בפרסום המובא בפרוספקט כדי לחייב את היצרן ו/או את החברה בהספקת דגמים שיכללו את כל או חלק מהאביזרים, הציוד והמערכות המתוארים בו והם שומרים לעצמם את הזכות לבטל, להוסיף, לשנות ולשפר, ללא הודעה מוקדמת וללא עידכון הפרוספקט. התמונות במפרט הינן להמחשה בלבד. ט.ל.ח. המפרט כפוף לשינוי ללא הודעה מוקדמת.





MITSUBISHI  
MOTORS

היהלום היפני

# LANCER SPORTBACK





**ספורטבק** הוא דגם ייחודי שגאה להיות שונה מכל האחרים. העיצוב של הספורטבק זוכה לתשואות בכל מקום. חוויית הנהיגה ברכב מעלה חיוכים בכל פנייה, ותא נוסעים מרווח מעוצב בקפידה ובאיכות גבוהה. כל המאפיינים האלה ארוזים כמוכן בחבילה אחת שמעוטרת באמינות האגדית של מיצובישי ומסורת רבת שנים של ספורט מוטורי.



[www.mitsubishi-israel.co.il](http://www.mitsubishi-israel.co.il)





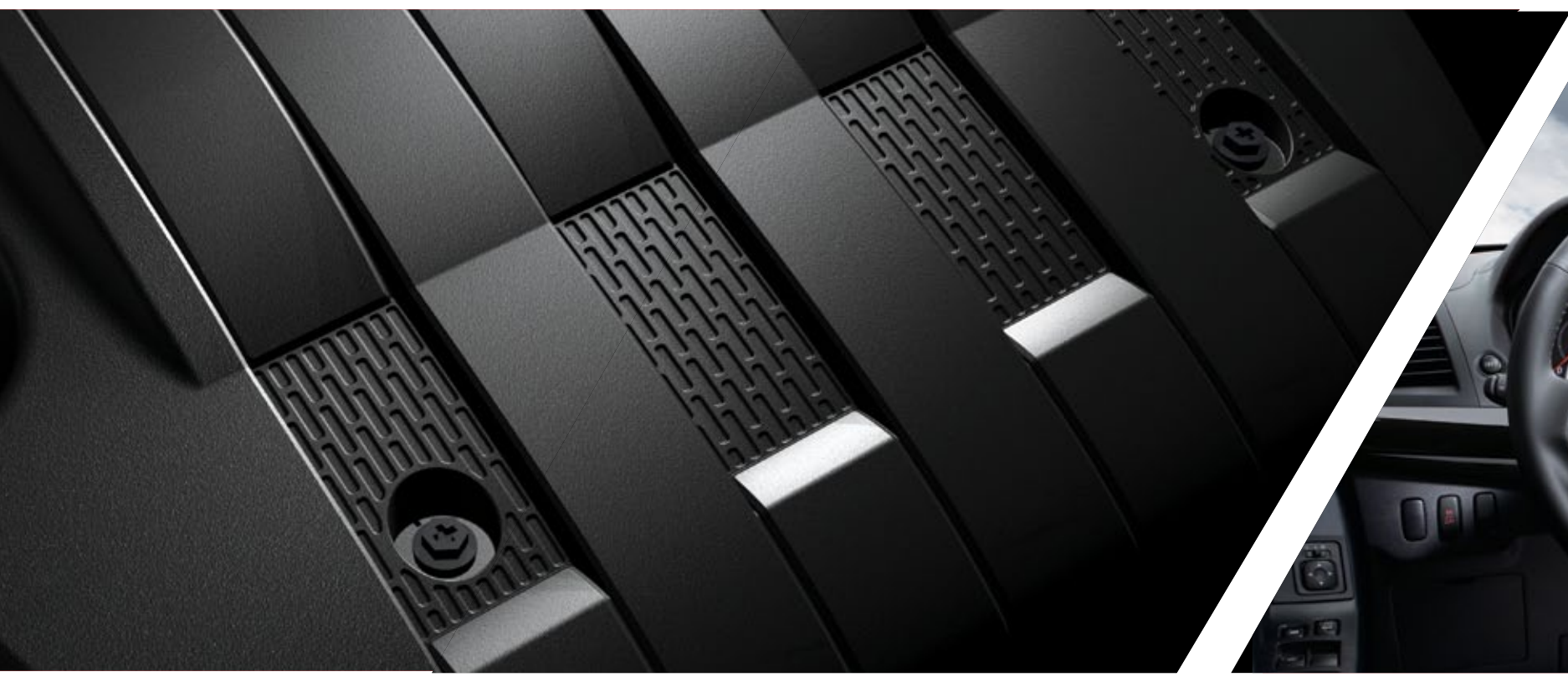

**ספורטבק** מצויד במנוע בנזין בעל תזמון שסתומים משתנה מסוג MIVEC בנפח של 1.8 ל' המפיק הספק מרבי של 140 כ"ס. למנוע רב העוצמה משודכת תיבת הילוכים אוטומטית רציפה CVT עם אפשרות להעביר 6 הילוכים ידנית. בספורטבק אין שום פריט ללא תכלית - הספולר האחורי אינו רק רמז ספורטיבי, אלא עזר אווירודינמי שמטרתו להסדיר את זרימת האוויר בחלקו האחורי של הרכב. פנסים אחוריים גדולים, שניתן לראותם מרחוק ושמשולבים באופן מושלם במרכב הרכב, עוצבו כך כדי לתרום לאווירודינמיות של הרכב.





**LANCER  
SPORTBACK**

מפרט טכני



תיאור דגם:	לנסר ספורטבק 1.8 ליטר בנזין
הנעה:	4x2
מספר תושבים:	מושב 5

בטיחות	7 כריות אוויר	+
	• קדמיות לנהג ולנוסע	+
	• צדיות לנהג ולנוסע	+
	• כריות וילון	+
	• כריות אוויר לברכי הנהג	+
	אפשרות לניתוק כרית אוויר נוסע עם נורת התראה	
	MOBILEYE - מערכת מתקדמת למניעת תאונות	+
	ESP - מערכת לבקרת יציבות ואחיזה (MASC/ MATC)	+
	ABS - מערכת מבוקרת מחשב למניעה נעילה של הגלגלים בעת בלימה	+
	ESS - תאורת בלימת חירום (הבהוב פנסים אחוריים)	+
חץ	TPMS - מערכת לניטור לחץ אוויר בצמיגים	+
	EBD - מערכת לחלוקת עוצמת בלימה	+
	חגורות בטיחות קדמיות עם קדם מותחן ELR מופעלות בעת חירום	+
	3 חגורות בטיחות מאחור	+
	התראה לחגירת חגורות בטיחות מקדימה בלבד	+
	שלדה הבנויה בטכנולוגיית Reinforced Impact Safety Evolution (RISE)	+
	הגה קורס בעת תאונה	+
	סוגר בטיחות לילדים בדלתות אחוריות	+
	משענות ראש קדמיות ואחוריות מתכווננות לגובה	+
	2 תופסני ISOFIX לעגינת מושב בטיחות לילדים במושב אחורי	+
פנים	גג שמש חשמלי	+
	שמשות אחוריות כהות במיוחד PRIVACY GLASS	+
	פגושים בצבע הרכב	+
	מגיני בוץ אחוריים	+
	ידיית דלתות בצבע הרכב	+
	מראות צד חשמליות בצבע הרכב עם מפשר אדים	+
	גריל קדמי עם מסגרת כרום	+
	ספוילר אחורי בצבע הרכב	+
	מושב בריפוד בד	+
	הגה כח מתכוונן בעל 3 צלעות בציפוי עור	+
תאורה ונראות	תפעול מערכת השמע מגלגל ההגה	+
	בקרת שיוט - (CRUISE CONTROL) בתפעול מגלגל ההגה	+
	מנופי העברת הילוכים מגלגל ההגה (SHIFT PADDLES)	+
	ידיית תיבת הילוכים בציפוי עור	+
	ידיית איתות	+
	בקרת אקלים	+
	נעילת דלתות מרכזית	+
	4 חלונות חשמל	+
	ידיית דלתות פנימיות בצבע כרום	+
	נורות הלוגן עם כיוון גובה האלומות	+
פנסי ערפל וקדמיים אחוריים	+	
פנס איתות על מראות צד	+	
חיישן תאורה אוטומטי	+	
תאורת פנים עם תאורת מפות מלפנים	+	
תאורה בתא המטען	+	

תיאור דגם:	לנסר ספורטבק 1.8 ליטר בנזין
הנעה:	4x2
מספר תושבים:	מושב 5

מנוע	סוג	16 שסתומים SOHC MIVEC	
	נפח	1,798 סמ"ק	
	מהלך X קדח	86.0X77.4 מ"מ	
	הספק מירבי	140/6,000 סל"ד/כ"ס	
	יחס דחיסה	10.7 -	
	מומנט פיתול	17.9/4,200 סל"ד/קג"מ	
	מהירות מירבית	183 קמ"ש	
	תאוצה 0-100 קמ"ש*	11.9 שניות	
	רדיוס סיבוב מינימלי	5.0 מטר	
	צריכת דלק (ליטר/100 ק"מ)**	8.6 עירוני 5.4 בינעירוני 6.6 משולב	
מערכת דלק	הזנת דלק רב נקודתית	ECI-MULTI	
	קיבולת מיכל דלק	59 ליטר	
העברת כוח	סוג דלק	נטול עופרת	
	מצמד	ממיר מומנט	
	סוג תיבת הילוכים	CVT	
	יחסי העברה	הילוך ראשון	2.349
		הילוך שני	1.397
		הילוך שלישי	1.074
		הילוך רביעי	0.832
		הילוך חמישי	0.651
	הילוך שישי	0.518	
	הילוך אחורי	1.750	
יחס העברה סופי	6.120		
מערכת היגוי	תיבת ההגה	סבכת מוט משונן, הגה כוח	
	קדמיים	תומכת מקפירסון	
בלמים	אחוריים	מתלה רב זרועי	
	קדמיים	דיסק מאוורר 15"	
חישוקים	אחוריים	דיסק 14"	
	קדמיים	סגסוגת קלה 16"	
מידות ומשקולות	צמיגים	205/60R16 מ"מ	
	אורך כללי	4,585 מ"מ	
	רוחב כללי (ללא מראות צד)	1,760 מ"מ	
	גובה כללי (כולל מסילת גג)	1,505 מ"מ	
	בסיס גלגלים	2,635 מ"מ	
	מפשק גלגלים	1,530 מ"מ	
	קדמיים	1,530 מ"מ	
	אחוריים	1,530 מ"מ	
	מירווח קרקע (ללא מטען)	140 מ"מ	
	משקל עצמי	1,375 ק"ג	
משקל כולל מורשה	1,900 ק"ג		
כושר גרידה מירבי (ללא בלמים)	550 ק"ג		
כושר גרידה מירבי (עם בלמים)	750 ק"ג		

\* על פי פרסומי היצרן  
\*\* נתוני צריכת הדלק המופיעים במפרט זה הינם לפי נתוני היצרן, על פי בדיקה בתנאי מעבדה. צריכת הדלק בפועל מושפעת מאופי הנהיגה, תנאי הדרך וגורמים נוספים והיא עשויה להיות שונה מהמוצג במפרט זה. המפרט כפוף לשינוי ללא הודעה מוקדמת.



# LANCER SPORTBACK

תיאור דגם:	לנסר ספורטבק 1.8 ליטר בנזין
הנעה:	4x2
מספר תושבים:	מושבים 5

נוחות	+	קונסולה מרכזית עם תא אחסון ומשענת יד
	+	מחזיק כוסות כפול
	+	מפתח עם שלט מובנה
	+	חיישן גשם
	+	משענת יד במושב האחורי הכוללת מחזיק ל-2 כוסות
	+	תאי אחסון לבקבוקים בדלתות הקדמיות
	+	פתיחת מיכל דלק ממושב הנהג
	+	מושב אחורי מתקפל ביחס 60:40
	+	תצוגת לוח שעונים צבעונית הכוללת מידע אודות: מחשב דרך, טמפרטורה חיצונית, מצב מיכל דלק, צריכת דלק, מצב תיבת הילוכים, נורת חיסכון בדלק אימוביליזר מקורי - משבת מנוע
	+	מערכת מולטימדיה הכוללת מסך מגע
תקשורת ושמע	+	BLUETOOTH AUDIO SYSTEM
	+	דיבורית BLUETOOTH
	+	שקע USB

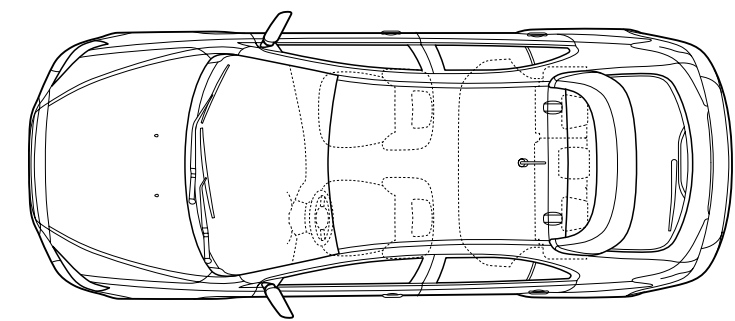
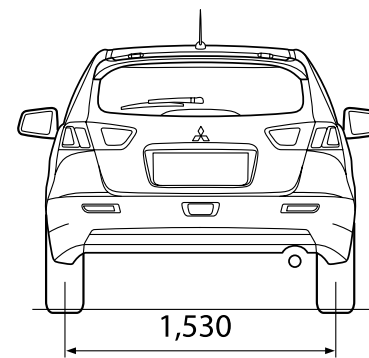
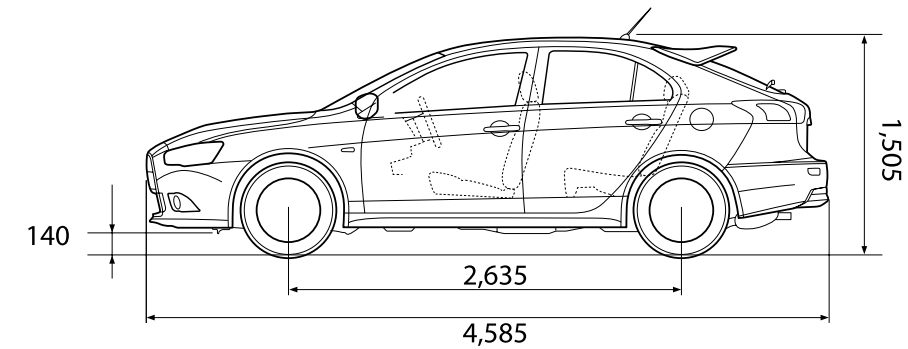
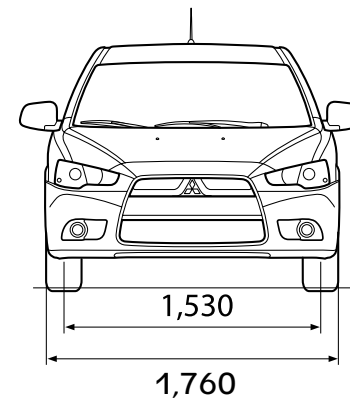

באמצעות בחינה בלתי פוסקת של צורכי השוק, ותגובה מהירה לציפיות הצרכנים. אנו שואפים ליצירת הרמוניה בין אינדיבידואלים, החברה, כדור הארץ והמכונות שאנחנו בונים. המחויבות שלנו היא לספק לעולם הנאה מנהיגה יחד עם בטיחות ואחריות סביבתית.

## רשימת מרכזי מכירה מיצובישי

03-5380888	בניין הפירמידה, המסגר 38	ת"א
04-8522222	דרך יפו 145 א'	חיפה
02-6783820	האומן 9, תלפיות	ירושלים
04-6093021/2	אס.ביאס, קידרון 1, א.ת. עפולה	עפולה
04-6336666	נירון מוטורס, קומבה 10, א.ת. דרומי	חדרה
09-8621177	מוסכי שיא בע"מ, פנקס 21	נתניה
09-7766400	אוטורן, התדהר 1	רעננה
03-5700888	י. שקד, ששת הימים 22 (מול קניון איילון)	בני ברק
03-5583880/1	חולון מוטורס, הפלד 10, א.ת. חולון	חולון
03-9012200	דרך המכבים 48	הילוך שישי ראשל"צ
08-9361770	אהרון לוי רחובות בע"מ, משה יתום 22, א.ת.	רחובות
08-6751144	רפי עמירה ובניו בע"מ, המרכבה 30, א.ת. צפוני	אשקלון
08-6250903/4	י.ב שירותי רכב, עמל 2, א.ת. מכתשים	באר שבע
04-9955000	ג.פי מוטורס, בורנשטיין 53, א.ת. עכו דרום	עכו
072-2564444	יוסי כהן מיצובישי, הבושם 4	אשדוד
04-6817444	שרוני מוטורס, א.ת. צפוני	קרית שמונה
08-6378333	אדומית, הדייג 20, א.ת.	אילת



למרכזי מכירה ושירות חייגו

**3151\***

הידע והנתונים המופיעים בפרוספקט זה מתייחסים למגוון דגמים המשוקים במקומות שונים בעולם ומעודכנים למועד הבאת המקור הלוועזי לדרוס. ייתכנו הבדלים בין התיאור, התמונות והנתונים המובאים בפרוספקט לבין הדגמים המשוקים על-ידי חברתנו, הן מבחינת המפרט הטכני והן מבחינת האביזרים, הציוד והמערכות הנלוות. כמו כן ייתכנו הבדלים בדגם מסויים, בהתאם לשינויים הנעשים מזמן לזמן. האביזרים ואו המערכות המפורטים בפרוספקט זה מצויים בחלק מהדגמים. אין בפרסום המובא בפרוספקט כדי לחייב את היצרן ואו את החברה בהספקת דגמים שיכללו את כל או חלק מהאביזרים, הציוד והמערכות המתוארים בו והם שומרים לעצמם את הזכות לבטל, להוסיף, לשנות ולשפר, ללא הודעה מוקדמת וללא עידכון הפרוספקט. התמונות בפרוספקט הינן להמחשה בלבד ט.ל.ח. הפרוספקט כפוף לשינוי ללא הודעה מוקדמת.



[www.mitsubishi-israel.co.il](http://www.mitsubishi-israel.co.il)



קבוצת כלמוביל

דרגת זיהום אוויר מרכב מנועי\*

זיהום מזערי 1 2 3 4 5 6 7 8 9 10 11 12 13 14 15 זיהום מירבי

\* הדרגה מחושבת לפי תקנות אוויר נקי (גילוי נתוני זיהום אוויר מרכב מנועי בפרסומת), התשס"ט 2009

נתוני צריכת דלק בליטרים ל-100 ק"מ

עירוני 8.6 בינעירוני 5.4

נתוני היצרן, ע"פ בדיקת מעבדה. תקן EC 715/2007